

Whirlpool



Sigla Modello:

AKR 811 WH

AKR 811 WH

Codice commerciale:

857881101000

857881101000

KitchenAid

Whirlpool

Hotpoint

Bauknecht

i INDESIT

LA PRESENTE DOCUMENTAZIONE SI RIVOLGE SOLO A TECNICI QUALIFICATI CHE SONO A CONOSCENZA DELLE RISPETTIVE NORME DI SICUREZZA. SOGGETTA A MODIFICHE

WHR45818

Tavole

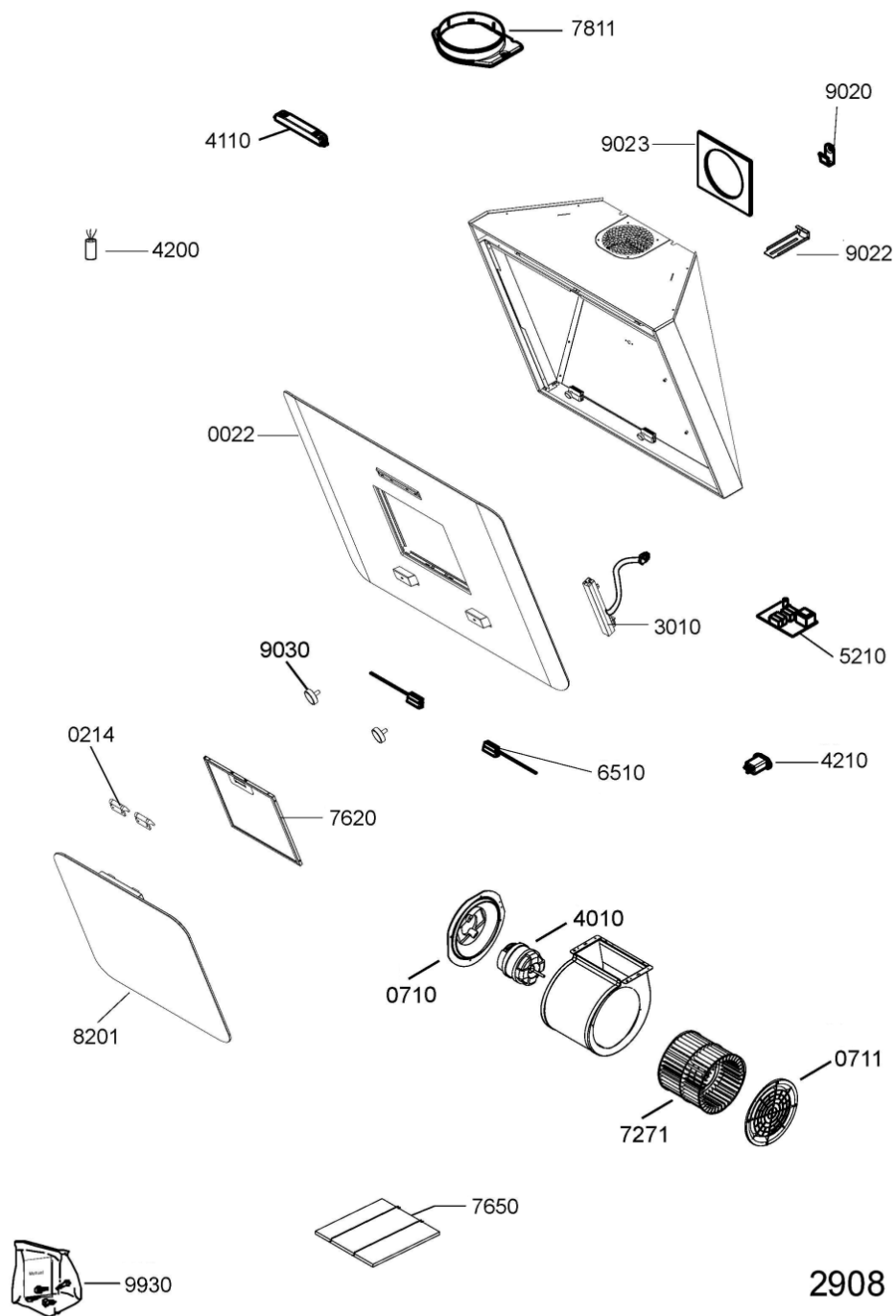

2908

WHR45818

Lista

Ricambi

Rif.	Cod.Ricam	Dal S/N	Al S/N	Sostituto	Descrizione	Notizia	Codice
0022	482000003780 (C00408573)				vetro mascherin		
0214	C00274565 (480122100379)				cerniera sportello		
0710	480122101942 (C00321452)			1 x C00278471 (482000087659)	supporto motore		
0711	481253238012 (C00332662)			1 x C00138717 (482000081372)	copertura convogliatore		
3010	482000003778 (C00408571)				scheda comandi		
4010	481236118552 (C00328812)				motore		
4110	482000003777 (C00408570)				trasformatore		
4200	482000000036 (C00313866)				condensatore 5mf		
4210	480122102314 (C00321470)				filtro antisturbo		
5210	480122102259 (C00281880)			1 x 482000012251 (C00318672)	unita di potenz		
6510	482000003775 (C00621732)				lampada led		
7271	481251528098 (C00311771)			1 x C00090119 (482000027801)	ventola		
7620	480122102168 (C00314158)				filtro grassi		
7650	480122101517 (C00321412)			1 x 484000008787 (C00385609)	filtro carbone fil 950		
7811	480122101732 (C00321422)			1 x 482000008934 (C00333841)	flangia d150 mm		
8201	482000003776 (C00408569)				frontalino		

9020	481931038722 (C00332863)		staffa fissaggio
9022	481940449068 (C00332937)		staffa fissaggio
9023	482000003779 (C00408572)		guarnizione
9030	480122102334 (C00393351)	1 x 482000015887 (C00309057)	perno magnetico
9930	482000005496 (C00409400)		kit montaggio
999	C00634980		caratt. tecniche whp
999	C00634981		schema cablaggio whp